

Abmessung: .....

Qualität: .....

1. Anzahl : .....Stück

2. Breite oder Höhe b/h: .....mm

3. Dicke S: .....mm

4. Außenbogen Länge L: .....mm

5. Konuswinkel  $\alpha$ : .....mm

6. Bremsseite : .....mm

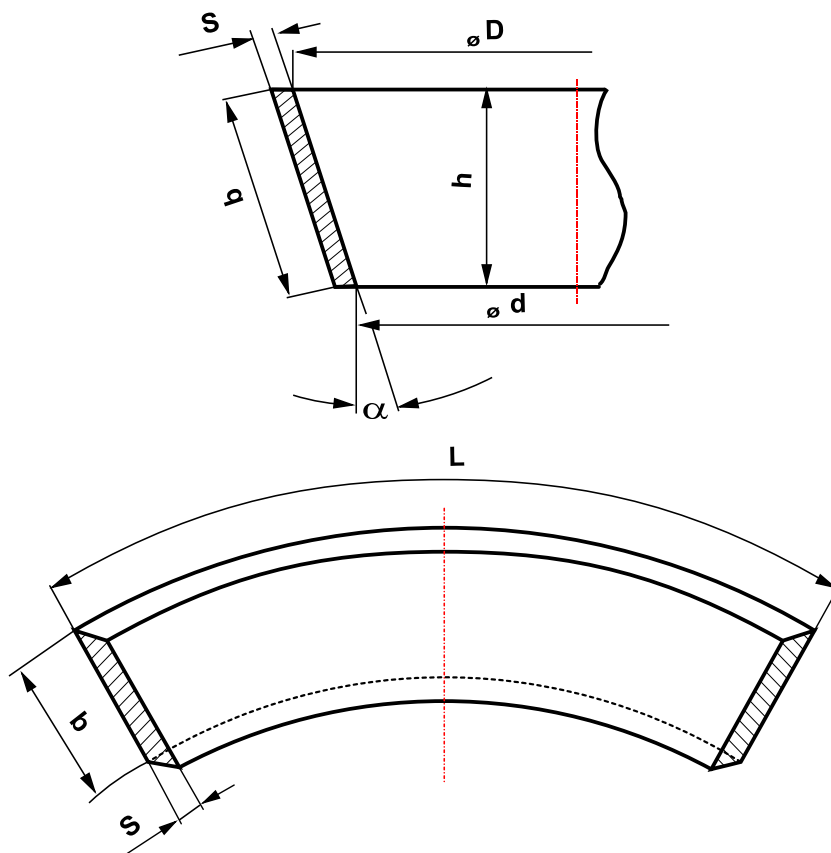

Härte Shore D  $\pm$

**BREMSKERL - REIBBELAGWERKE  
EMMERLING GMBH & CO. KG**



Änderung	Datum	Name	Maßstab ÷	Datei Konusbremsegment
			<b>Maßaufnahme Konusbremsegment</b>	
			Bk Zeichn. Nr.	
			Kd Zeichn. Nr.	
Erstellt			Kd Zg. Name	